



151-PFlux1

IGM LAGUNA PFlux 1 Cyklonová odsávací jednotka 230V

Návod k obsluze



Výrobce

Laguna Tools Inc.

744 Refuge Way, Suite 200 Grand Prairie, Texas 75050
USA

Phone: +1 800-234-1976

Website: www.lagunatools.com

Distributor

IGM nástroje a stroje s.r.o.

Ke Kopanině 560, 252 67, Tuchoměřice
Czech Republic, EU

Phone: +420 220 950 910

E-mail: sales@igmttools.com

Website: www.igmttools.com

2024-06-05

151-PFlux1 LAGUNA Cyclon Dust Collector Manual CZ v2.01.02 A4ob



PDF ONLINE
www.igmttools.info





ES PROHLÁŠENÍ O SHODĚ



Podle následujících směrnic ES
Směrnice o strojních zařízeních: 2006/42/ES

Níže podepsaný Stephen Stoppenbrink zastupující společnost Laguna Tools Inc. 744 Refuge Way, Suite 200, Grand Prairie, Texas 75050 USA, výrobce, prohlašuje, že níže popsany stroj:

SBĚRAČ PRACHU MODEL:

AFLUX12 (230 V/50 Hz)

BFLUX1 (230 V/50 Hz)

CFLUX3 (415 V/50 Hz)

PFLUX3 (415 V/50 Hz)

CFLUX1 (230 V/50 Hz)

PFLUX1 (230 V/50 Hz)

za předpokladu, že je používán a udržován v souladu s obecně uznávanými zásadami správné praxe a doporučeními v návodu k použití, splňuje základní požadavky na bezpečnost a ochranu zdraví podle směrnice o strojních zařízeních.

Osoba, která sestavuje technickou dokumentaci usazená v EU:

Název: IGM nástroje a stroje s.r.o.

Adresa: Ke Kopanině 560, Tuchoměřice, CZ, 252 67

Tel.: +420 220 950 910

E-mail: sales@igmtools.com

TCF (č. SF-2018001-AI/SF-2018002-AI) je archivován společností CEPROM S.A. se sídlem na adrese Str. Fantanele, nr.FN (Platforma Industrială), 440240 Satu Mare, Rumunsko

U nejspecifičtějších rizik tohoto stroje byla bezpečnost a shoda se základními požadavky směrnice založena na prvcích norem:

- EN ISO 12100:2010 / Bezpečnost strojních zařízení – Všeobecné zásady pro konstrukci – Posouzení rizika a snižování rizika (ISO 12100:2010)
- EN 60204-1: 2006+AI:2009+AC:2010 / Bezpečnost strojních zařízení – Elektrická zařízení strojů – Část 1: Všeobecné požadavky – Průmyslová elektrická zařízení.



Datum: 19. listopadu 2021

Podpis oprávněné osoby

Funkce: Gernerální ředitel

Místo: Laguna Tools Inc.
744 Refuge Way, Suite 200, Grand Prairie,
Texas 75050, USA

CZ – čeština

Návod k obsluze

Vážený zákazníku,

mnohokrát děkujeme za důvěru, kterou jste nám prokázali při nákupu nového stroje Laguna od IGM. Tento návod byl připraven pro majitele a uživatele stroje **IGM LAGUNA PFlux 1 Cyklonová odsávací jednotka 230V** pro bezpečnost při sestavení, používání a údržbě. Prosíme přečtěte si pečlivě a podrobně informace obsažené v tomto návodu k obsluze. Stroj používejte dle tohoto návodu a pokynů. Získáte tak jeho maximální životnost a výkon. Dodržujte bezpečnost práce.

Přejeme vám mnoho pracovních i osobních radostí při práci se strojem IGM LAGUNA PFlux 1 Cyklonová odsávací jednotka 230V.

Obsah

- 1. Prohlášení o shodě**
 - 1.1 Záruka**
- 2. Specifikace produktu**
- 3. Bezpečnost**
 - 3.1 Použití stroje**
 - 3.2 Obecné bezpečnostní pokyny**
 - 3.3 Symboly**
 - 3.4 Dodatečné pokyny pro odsavače**
 - 3.5 Elektrické připojení**
 - 3.6 Životní prostředí**
- 4. Popis stroje**
 - 4.1 Obsah balení**
 - 4.2 Popis částí**
- 5. Uvedení do provozu**
 - 5.1 Vybalení**
 - 5.2 Montáž**
 - 5.3 Práce se strojem**
- 6. Údržba a kontrola**
 - 6.1 Vyprázdnění odpadní nádoby**
 - 6.2 Vyprázdnění koncového uzávěru filtru**
 - 6.3 Čištění HEPA filtru**
 - 6.4 Výměna HEPA filtru**
- 7. Příslušenství**
- 8. Řešení problémů**
- 9. Schéma zapojení**
- 10. Seznam součástek**

1. Prohlášení o shodě

Prohlašujeme, že tento výrobek je v souladu se směrnicí a normou uvedenou na předchozí straně tohoto návodu.

1.1 Záruka

Společnost IGM se vždy snaží dodat kvalitní a výkonný produkt. Uplatnění záruky se řídí platnými obchodními a záručními podmínkami společnosti IGM.

2. Specifikace produktu

Rozměry stroje (DxŠxV):	1168 x 610 x 1753 mm
Hmotnost stroje:	122 kg
Rozměry balení (DxŠxV):	1150 x 760 x 1350 mm
Hmotnost balení:	155 kg
Hlučnost:	70 dB
Motor:	1100 W
Napájení:	230V / 50Hz / 1 Fáze
Doporučený jistič:	16 A
Sací výkon (tradiční měření):	1786 m3/hodinu (1051 CFM)
Sací výkon (aktuální měření):	1224 m3/hodinu (720 CFM)
Max. statický tlak:	2514 Pa
Průměr ventilátoru:	340 mm
Průměr sacího hrdla:	1x 150 mm nebo 2 x 100 mm
Ovládání:	Vysokofrekvenční dálkový ovladač
Objem odpadní nádoby:	95 l
Filtr:	HEPA - 99.2 % částic velikosti nad 0,4 mikron
Filtrovaná oblast:	4,5 m2
Rozměry filtru:	průměr 400 mm x výška 500 mm
Odpadní vak pro nádobu:	1190 x 810 mm

3. Bezpečnost

Pro správné použití se řiďte nejen pokyny uvedenými v tomto návodu, ale i obecnými předpisy platnými ve vaší zemi. Při použití v rozporu s určeným účelem přebírá odpovědnost uživatel.

3.1 Použití stroje

Stroj je určený pouze k odsávání pilin a prachu ze dřeva a dřevoobráběcích strojů. Odsávání jiných druhů materiálu je zakázáno.





3.2 Obecné bezpečnostní pokyny

Upozornění! Přečtěte si všechny bezpečnostní pokyny a instrukce. Nedodržení bezpečnostních pokynů může mít za následek poškození stroje a vážné zranění obsluhy. Návod uschovejte pro budoucí nahlédnutí.

- Stroj může být při nevhodném použití nebezpečný.
- Stroj může obsluhovat jen osoba proškolená a seznámená s obsahem tohoto manuálu.
- Stroj smí být používán pouze v dokonalém technickém stavu.
- Chraňte děti a domácí zvířata před obalovými materiály dodávanými s tímto strojem.
- Stroj umístěte na stabilní, dostatečně osvětlenou plochu. Kolem stroje musí být dostatek místa k práci.
- Před začátkem práce zkontrolujte technický stav stroje. Zjistíte-li jakoukoliv závadu, stroj nespouštějte a závadu nechejte opravit kvalifikovanou osobou. Poškozené součástky neprodleně vyměňte. Pro opravy používejte pouze originální náhradní díly.
- Před začátkem práce musí být namontované všechny ochranné kryty. Poškozené kryty neprodleně vyměňte.
- Stroj mohou používat, sestavovat a udržovat pouze osoby, které jsou se strojem obeznámeny a jsou si vědomy nebezpečí. Na stroji neprovádějte žádné úpravy!
- Údržbu provádějte pravidelně.
- Udržujte stroj a jeho okolí čisté a dostatečně osvětlené. Před zapnutím stroje odstraňte z povrchu a okolí stroje jakékoli nástroje.
- Sestavení, opravy a údržbu provádějte jen tehdy, pokud je stroj odpojený od napájení.
- Zabraňte neúmyslnému spuštění stroje. Před připojením k napájení se ujistěte, že spínač je v poloze OFF (vypnuto).
- Zkontrolujte, zda elektrický obvod odpovídá požadavkům uvedeným v tomto návodu.
- Při práci se strojem dbejte na svoji bezpečnost. Dlouhé vlasy, volné části oděvu nebo šperky mohou způsobit zranění. Noste vhodnou pracovní obuv, ochranu očí, sluchu a dýchacích cest.
- Při práci nepoužívejte pracovní rukavice.
- Nepracujte se strojem, pokud se cítíte unavení, nemocní nebo jste pod vlivem omamných látek či léků.
- Dávejte si pozor na ruce a prsty. Při práci vždy používejte obě ruce.
- Nenaklánějte se nad stroj. Při práci vždy udržujte patřičnou rovnováhu a stůjte na pevné a stabilní ploše.
- Zamezte volnému pohybu dětí a jiných osob v okolí stroje. Uchovejte stroj mimo dosah dětí a nequalifikovaných osob. Nedovoďte osobám, které nejsou se strojem a těmito pokyny seznámeny, aby s ním pracovaly.

- Nenechávejte zapnutý stroj bez dozoru, po ukončení práce stroj vypněte a odpojte od napájení.
- Nenechávejte stroj ve vlhkém prostředí a nevystavujte ho dešti.
- Nepřetěžujte stroj.
- Nepoužívejte stroj v přítomnosti hořlavých kapalin nebo plynů.
- Dbejte, aby větrací otvor motoru byl vždy volný a čistý.

3.3 Symboly

	Před použitím zboží se seznamte s návodem k obsluze.
	Použijte ochranu sluchu. Použijte ochranu zraku.
	Zařízení je pod proudem, hrozí riziko úrazem elektrického proudu.
	Výrobek je ve shodě s požadavky příslušné legislativy EU.

3.4 Dodatečné pokyny pro odsavače

Varování! Při práci může vznikat prach obsahující zdraví škodlivé chemikálie, jako je například olovo z olovených barev nebo arsen a chrom z chemicky upraveného řeziva. Práci vykonávejte v dobře větraném prostoru a pracujte se schválenými ochrannými pracovními prostředky. Dodržujte bezpečnostní předpisy platné ve vaší zemi.

- Při práci se strojem, čištění filtru a vyprazdňování nádob používejte ochranu očí a dýchacích cest.
- Zbavujte se odpadu (pilin a prachu) v souladu s místními předpisy platnými ve Vaší zemi.
- Před uvedením stroje do provozu se ujistěte, že jsou kolečka uzamknuta.
- Během provozu stroje nikdy neponechávejte ruce ani nástroje v blízkosti sacího otvoru!
- Pro čištění filtru používejte stlačený vzduch.
- Odsávejte pouze schválený materiál. Pokud během práce se dřevem zjistíte, že obsahuje kovové části (hřebíky, spony atd.), okamžitě práci přerušete a stroj vypněte. Vyprázdněte nádoby a zkontrolujte stav stroje.
- Pravidelně kontrolujte stav odpadu v nádobě. V případě potřeby nádoby vyprázdněte.

3.5 Elektrické připojení

Upozornění! Jakékoli úpravy elektrického připojení a obvodu může provádět pouze kvalifikovaný elektrikář v souladu se všemi platnými předpisy a normami.

Varování! Odpojte stroj od napájení! Stroj nepřipojujte k napájení, dokud není připravený na uvedení do provozu.

Požadavky na obvod

Tento stroj je konstruovaný pro provoz na uzemněném napájení, který splňuje následující požadavky:

Doporučený jistič:	16A
Napětí:	230V, 50Hz
Fáze:	Jednofázová
Napájecí obvod:	16 A

Napájecí obvod zahrnuje všechna elektrická zařízení mezi jističem nebo pojistkami v budově a strojem. Napájecí obvod použitý pro tento stroj musí být dimenzován tak, aby bezpečně zvládl proud při plném zatížení po delší dobu.

Upozornění! Požadavky na obvod v tomto návodu se vztahují na obvod, ve kterém bude v provozu současně pouze jeden stroj. Pro připojení stroje ke sdílenému obvodu se poraďte s kvalifikovaným elektrikářem. Ujistěte se, že je obvod správně dimenzovaný pro bezpečný provoz.

Požadavky na uzemnění a zástrčku

Tento stroj je vybaven napájecím kabelem s uzemněním. Zástrčka musí být zapojena pouze do odpovídající zásuvky, která je správně nainstalována a uzemněna v souladu se všemi místními předpisy a normami. Neupravujte dodanou zástrčku!

Drát se zelenou izolací (se žlutými pruhy nebo bez nich) je uzemňovací vodič. Nepřipojujte uzemňovací vodič k proudu, pokud je nutná oprava nebo výměna napájecího kabelu nebo zástrčky. Poškozené kabely okamžitě opravte. Veškeré opravy může provádět pouze kvalifikovaný elektrikář.

Varování! Pokud stroj není správně uzemněn a připojen k napájení, může dojít k úrazu elektrickým proudem, požáru nebo poškození stroje.

3.6 Životní prostředí

Zařízení nevyhazujte do směsného komunálního odpadu, řádně jej zlikvidujte v místech zpětného odběru elektrického odpadu. Příslušenství a obaly odevzdejte k řádné recyklaci. Dodržujte předpisy platné ve vaší zemi.

4. Popis stroje

Prostudujte si níže uvedené obrázky a seznamte se s obsahem balení a uvedenými částmi a funkcemi.

4.1 Obsah balení

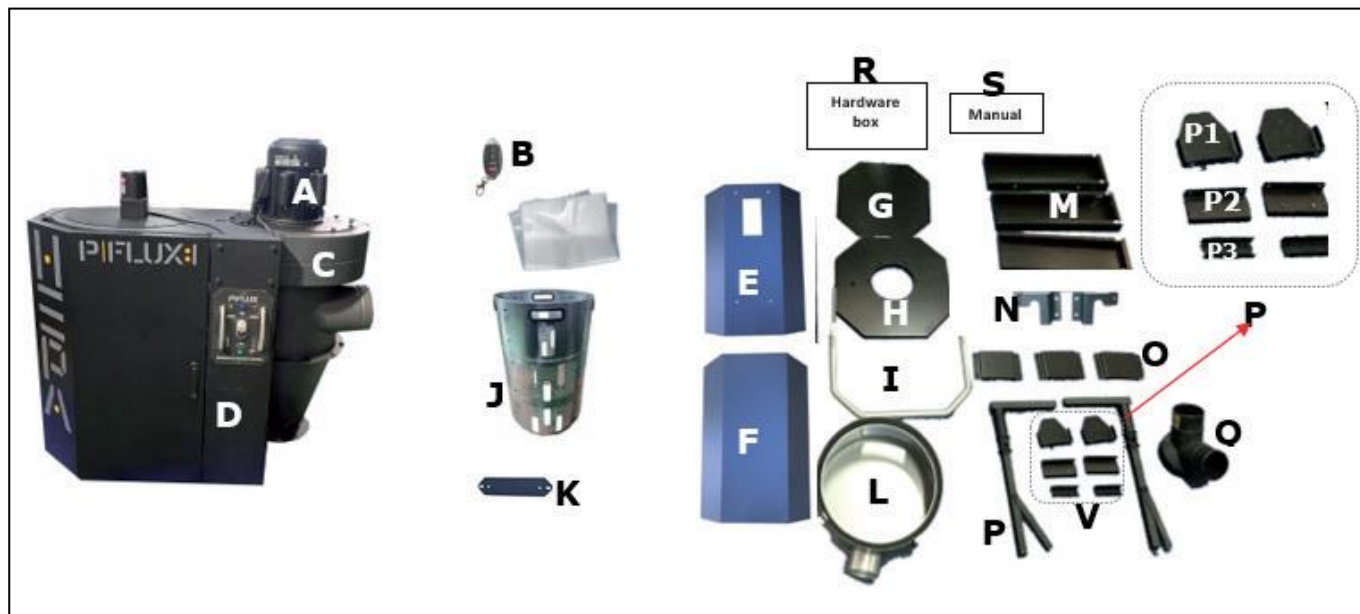

- A. Motor
- B. Dálkový ovladač
- C. Centrální separační část
- D. Horní vzpěry (3x)
- E. Přední část odpadní nádoby
- F. Zadní část odpadní nádoby
- G. Základna odpadní nádoby
- H. Víko odpadní nádoby
- I. Madlo pro rychlé upnutí odpadní nádoby
- J. Vnitřní část odpadní nádoby
- K. Příčka
- L. Koncový uzávěr filtru
- M. Spodní vzpěry (3x)
- N. Boční panel odpadní nádoby (2x)
- O. Výztužné desky vzpěr (3x)
- P. Pravá a levá tyč pro zvedací mechanismus
- P1. Spodní trojúhelníková nosná deska (2x)
- P2. Podpěra zvedacího mechanismu (2x)
- P3. Spodní krycí deska (2x)
- Q. Redukce odsávání (2 otvory)
- R. Spojovací materiál
- S. Návod k obsluze

4.2 Popis částí

Kontrolní panel

- A. Indikace zanesení HEPA filtru
Rozsvítí se, když se filtr čistí (automatické čištění/ruční aktivace).
- B. Vypínač osvětlení odpadní nádoby
Slouží k ovládání LED světla na víku nádoby, osvětluje vnitřek nádoby pro vizuální kontrolu zaplnění nádoby.
- C. Tlačítko pro spárování na panelu
Slouží ke spárování ovladače se strojem.
- D. Detekce plné odpadní nádoby
Když je odpadní nádoba plná, stroj začne nepřetržitě pípat a rozsvítí se kontrolka. Když je nádoba z 70-80 % plná, stroj začne přerušovaně pípat.

E. Vypínač ON/OFF
Zapíná nebo vypíná odsavač.

F. Jistič na desce
Vyskočí, pokud dojde k přetížení stroje. Nechte stroj několik minut vychladnout. Poté stiskněte tlačítko pro resetování.

G. Ruční aktivace čištění
Stisknutím na 3 sekundy aktivujete čištění, odsavač musí být zapnutý. Čištění můžete aktivovat také stisknutím tlačítka CLEAN na dálkovém ovladači po dobu 3 sekund.

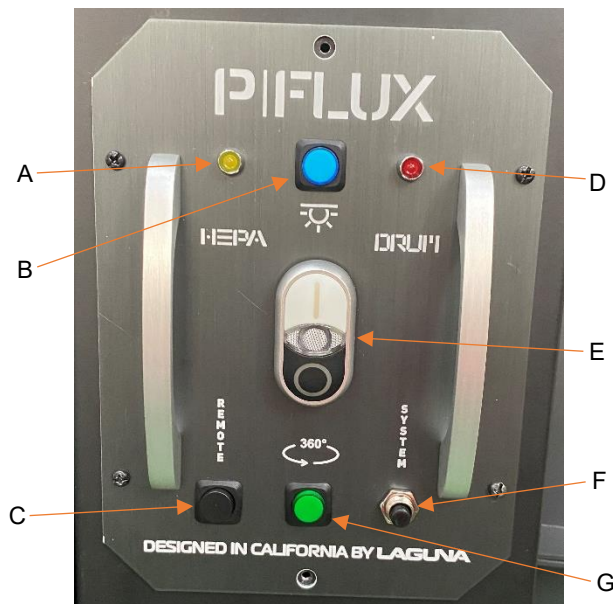

Dálkový ovladač

Dálkový ovladač vyžaduje napájení 12V baterií typu 27A.

- A. Tlačítko pro zapnutí
- B. Tlačítko pro vypnutí
- C. Tlačítko pro ruční aktivaci čištění filtru (pouze PFlux)
- D. Tlačítko pro spárování na ovladači



Spárování dálkového ovladače

1. Před spárováním dálkového ovladače se ujistěte, že je stroj zapnutý.
2. Stiskněte tlačítko pro spárování na panelu, dokud neuslyšíte dvě pípnutí.
3. Podržte tlačítko pro spárování na ovladači současně s tlačítkem pro spárování na panelu, dokud neuslyšíte tři pípnutí. Ovladač je nyní spárováný.

Spárování více ovladačů

K jednomu stroji lze spárovat až 5 dálkových ovladačů. Každý ovladač musí být spárován samostatně. Pokud spárujete se strojem šestý ovladač, první spárovaný ovladač se odpojí a bude nahrazen tímto šestým ovladačem. To platí i pro další ovladače.

5. Uvedení do provozu

Přibližná doba montáže a nastavení: 4-5 hodin

5.1 Vybalení

Při vybalování oddělte stroj a všechny dodané součástky od obalových materiálů a zkontrolujte, zda nebyly poškozené při přepravě. Pokud v důsledku přepravy došlo k poškození, ihned kontaktujte vašeho dodavatele

Odsavač je dodán v jedné krabici. Vyjmutí stroje z krabice vyžaduje dvě osoby! Odsavač je těžký, při zvedání a manipulaci buďte opatrní.

1. Vázací pásy opatrně přeřízněte.
2. Řezejte podél pásy na krabici.
3. Vyjměte všechny součástky z horní části polystyrenu a odložte je stranou.
4. Odstraňte polystyrénový obalový materiál z horní části stroje.
5. Opatrně vyjměte součástky stroje z krabice a odložte stranou.
6. Dle obsahu balení zkontrolujte všechny součástky.

5.2 Montáž

Potřebné nástroje (nejsou součástí):

- Stranový klíč – 10 mm; 12 mm; 14 mm
- Křížový šroubovák
- Inbus - 4 mm; 5 mm
- Silikon

Krok 1: S pomocí další osoby vyjměte centrální separační část odsavače z balení. Otočte ji vzhůru nohama a umístěte do polystyrenu.



Krok 2: Odstraňte základnu, která je přišroubována k (3x) horním vzpěrám. Ponechte si (6x) šrouby 3/8"x3/4" a (6x) podložky 3/8".

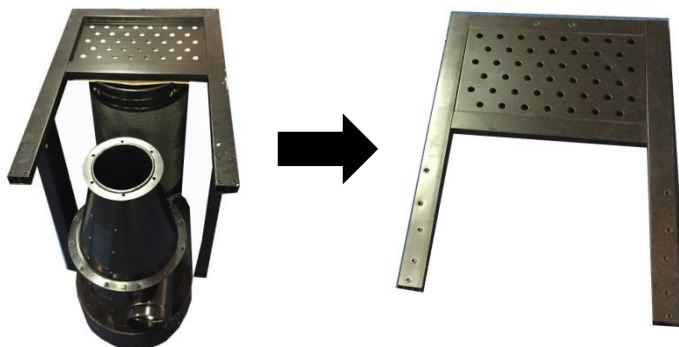

Krok 3: Otočte základnu vzhůru nohama. Připravte si (16x) šrouby 5/16"x3/4" a (16x) podložky 5/16". Namontujte dvě pojezdová kolečka s brzdou (B) na část základny s otvorem pro odpadní nádobu a druhá dvě pojezdová kolečka (A) na protější stranu základny.



Krok 4: Otočte základnu a položte ji na kolečka. Namontujte (3x) spodní vzpěry (vrchol trojúhelníků směřuje dovnitř) na základnu pomocí (6x) šroubů 3/8"x3/4" a (6x) plochých podložek 3/8"x7/8".

A – vzpěru s jedním trojúhelníkem namontujte na stranu filtru.

B – vzpěru s dvěma trojúhelníky namontujte na přední stranu.

C – vzpěru se třemi trojúhelníky namontujte na opačnou stranu.

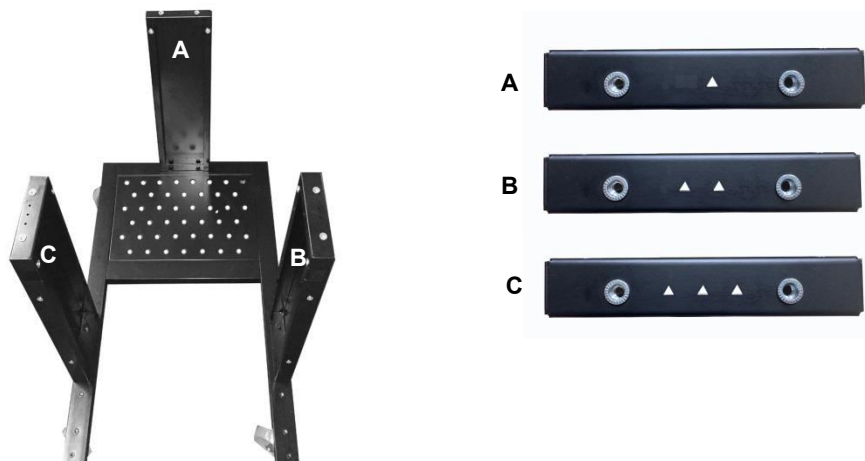

Krok 5: Základnu se vzpěrami spojte s centrální separační částí. Dbejte na správné umístění, spodní a horní vzpěry k sobě pasují. Pomocí (6x) šroubů 5/16"x3/4" a (6x) podložek 5/16" spojte horní a spodní vzpěry.



Krok 6: Na spoje spodních a horních vzpěr přišroubujte (3x) výztužné desky vzpěr pomocí (12x) šroubů 5/16"x3/4" a (12x) podložek 5/16".

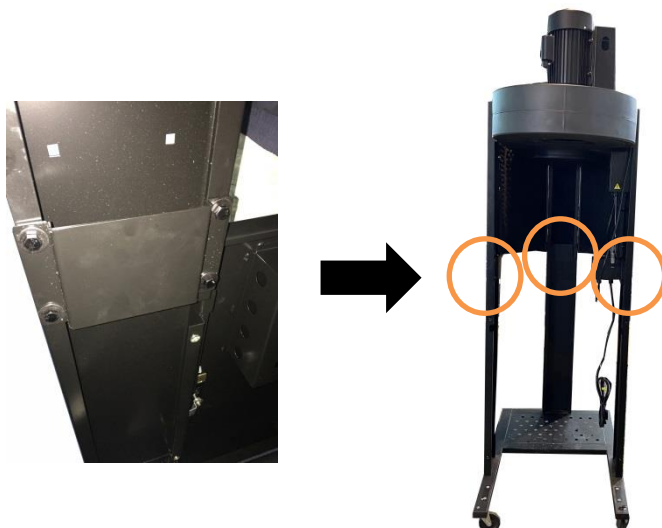

Krok 7: S pomocí další osoby otočte odsavač a položte jej na kolečka.

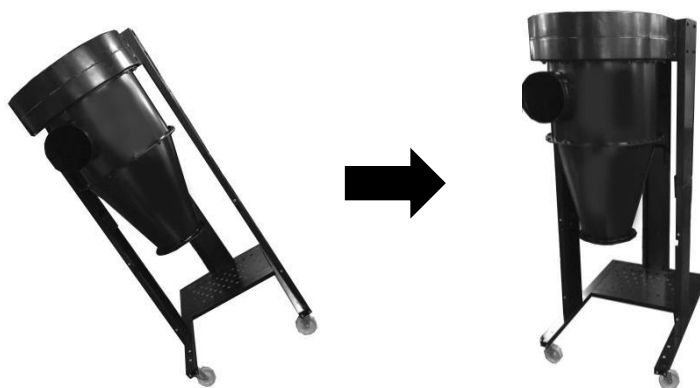

Krok 8: Připevněte koncový uzávěr filtru k HEPA filtru pomocí (4x) spon. Zakryjte otvor odsávání pomocí gumové zátky



Krok 9: Zajistěte spodní trojúhelníkovou nosnou desku k základně pomocí (2x) šroubů 5/16"x3/4" a (2x) podložek 5/16". Pro opačnou stranu postupujte stejně.

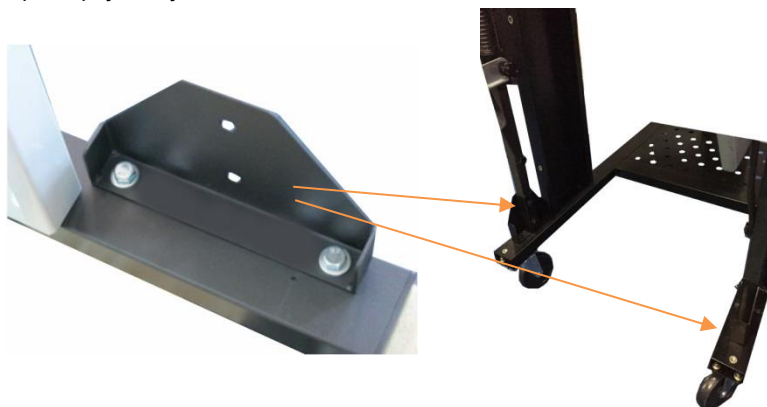

Krok 10: Připevněte podpěru zvedacího mechanismu ke spodním vzpěrám pomocí (2x) šroubů 5/16"x1/2", (2x) podložek 5/16" a (2x) matic 5/16".



Krok 11: Připravte si dvě tyče zvedacího mechanismu, levou (A) a pravou (B). Správnou stranu poznáte podle vyčnívající matice. Při pokládání tyčí na podlahu by měla směřovat nahoru.

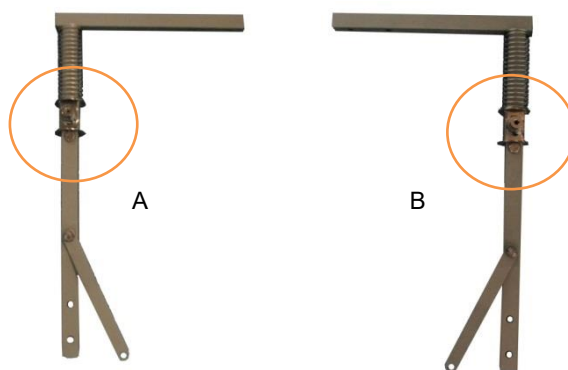

Krok 12: Zasuňte tyč do otvoru na spodní vzpěře. Ujistěte se, že spodní konec tyče je uvnitř trojúhelníkové nosné desky. Totéž proveďte na protější straně.



Krok 13: Zasuňte tyč úplně do otvoru na spodní vzpěře a upevněte ji pomocí (4x) šroubů 5/16"x1-3/4", (8x) podložek 5/16" a (4x) 5/16" matic. Pro opačnou stranu postupujte stejně.

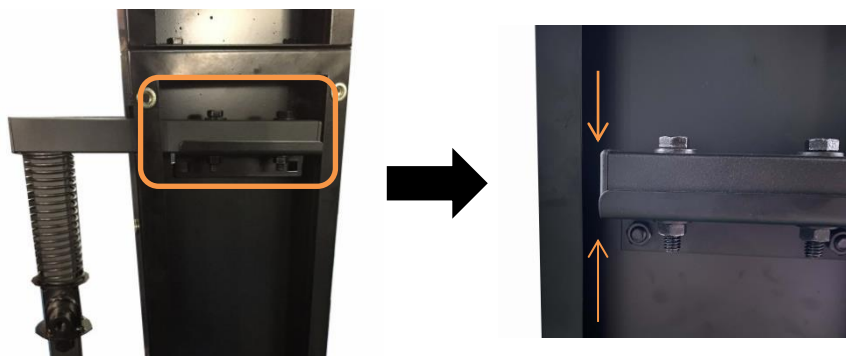

Krok 14: Upevněte tyč pomocí (2x) šroubů 5/16"x1-3/4", (4x) podložek 5/16" a (2x) matic 5/16" k nosné desce tak, aby byla hlava šroubu na vnitřní straně. Totéž proveďte na protější straně.



Krok 15: Zakryjte zvedací mechanismus krycí deskou. Upevněte jí pomocí (6x) šroubů 1/4"x3/4" a (6x) podložek 1/4". Totéž proveďte na protější straně.

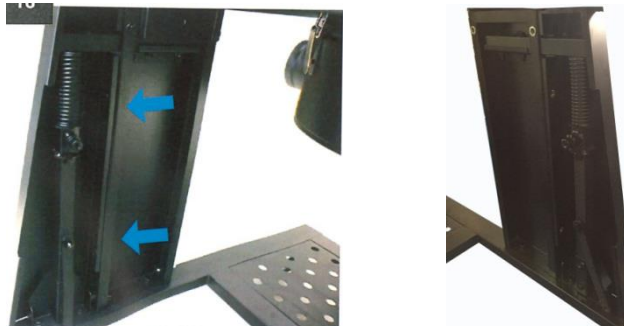

Krok 16: Nasadte oba konce madla pro rychlé upnutí nádoby na matici zvedacího mechanismu.

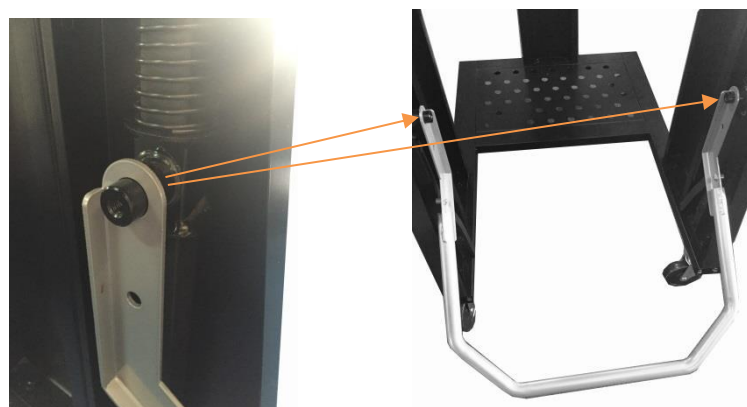

Krok 17: Zajistěte pomocí krytu. Kryt přišroubujte (1x) šroubem M8x30 mm. Totéž provedte na protější straně.



Krok 18: Připevněte tyč k madlu pro rychlé upnutí nádoby pomocí (2x) šroubů 3/8"x21mm a 3/8" matic. Hlavička šroubu musí být na vnitřní straně madla (A). Opatrně dotáhněte. Pokud je šroub příliš utažený, zvedací mechanismus nebude pracovat plynule. Pokud je příliš volný, mechanismus nezvedne odpadní nádobu.

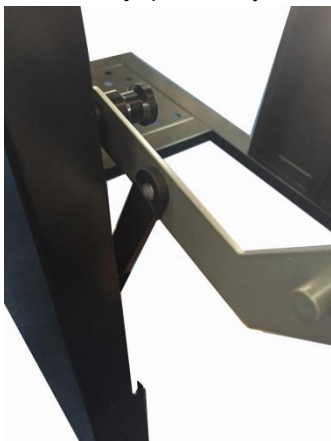

Krok 19: Víko odpadní nádoby připevněte ke kuželu cyklonu s izolačním těsněním pomocí (4x) šroubů 5/16"x3/4", (8x) podložek 5/16" a (4x) matic 5/16". Na kuželu najdete štítek s následujícím upozorněním:
POZOR! Nedotahujte šest šroubů, které spojují kužel cyklonu a víko odpadní nádoby. Nejdříve víko dokonale vyrovnejte se vzpěrami. Víko lze otočit o přibližně +/- 30 stupňů. Špatně vyrovnané víko nebude dobře těsnit a nádobu nebudete moci zvedat. Po dokončení tohoto kroku štítek odstraňte.



○

ATTENTION

Do not tighten the 8 X bolts that mounts to cone flange to top of drum lid until you have perfectly aligned the drum lid up parallel to the uprights.

This ingenious design allows you to swivel the drum lid about 30 degrees +/-

Failure to do so will make the drum unable to fit in space between vertical uprights.

Krok 20: Připevněte čidlo detekce plné odpadní nádoby k otvoru na víku odpadní nádoby umístěném za kuželem cyklonu. Dbejte na to, aby spodní část čidla (A) nebyla níže než okraj víka (B). Pokud je čidlo umístěno níže, nebude správně fungovat.



Krok 21: Připevněte LED světlo k víku nádoby pomocí (6x) šroubů M4*10 mm, (6x) podložek 3/16" a (6x) matic M4.

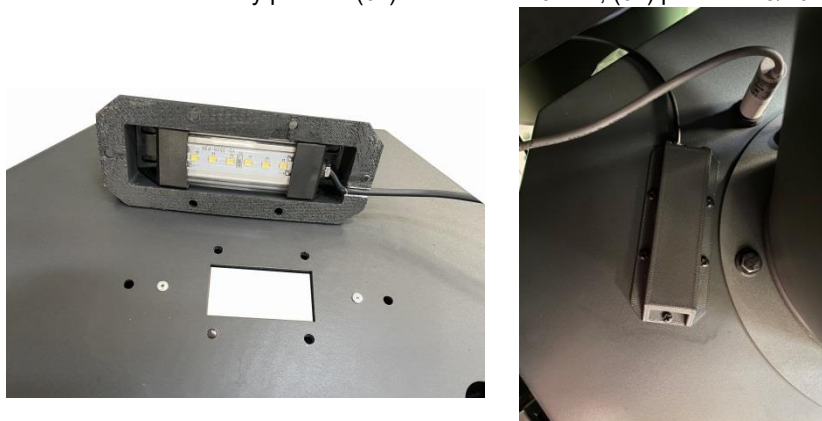

Krok 22: Připevněte příčku k víku nádoby a utáhněte ji pomocí (2x) šroubů 5/16"x3/4", (4x) podložek 5/16" a (2x) matic 5/16". Na pozici příčky nezáleží.

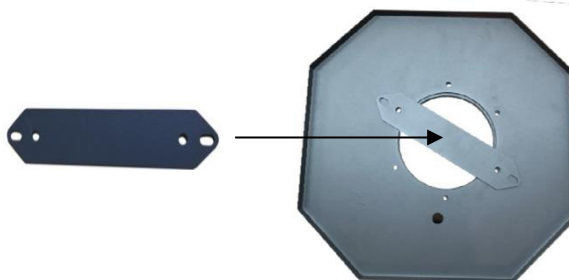

Krok 23: Nyní sestavíte odpadní nádobu. Připravte si základnu odpadní nádoby a k ní připevněte (4x) kolečka pomocí (16x) šroubů 5/16"x3/4", (32x) podložek 5/16" a (16x) matic 5/16".

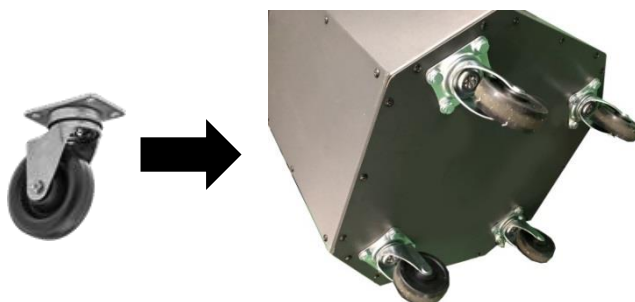

Krok 24: Připevněte rukojeti k hornímu a spodnímu konci přední části odpadní nádoby pomocí (4x) šroubů, (4x) podložek 5/16" a (4x) matic 5/16". Šroub se vkládá do otvoru rukojeti, podložky a matice jsou uvnitř nádoby.



Krok 25: Spojte přední a zadní část odpadní nádoby pomocí (12x) šroubů do plechu M4x12mm.

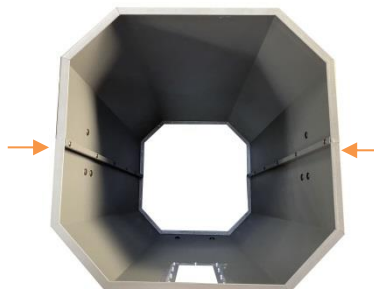

Krok 26: Na levé a pravé straně nádoby najdete tři otvory pro šrouby. Připevněte odpovídající boční panel odpadní nádoby pomocí (6x) šroubů 1/4"x1/2", (6x) podložek 1/4"x1" a (6x) matic 1/4". Šrouby vložte zevnitř nádoby, podložky a matice na vnější stranu.

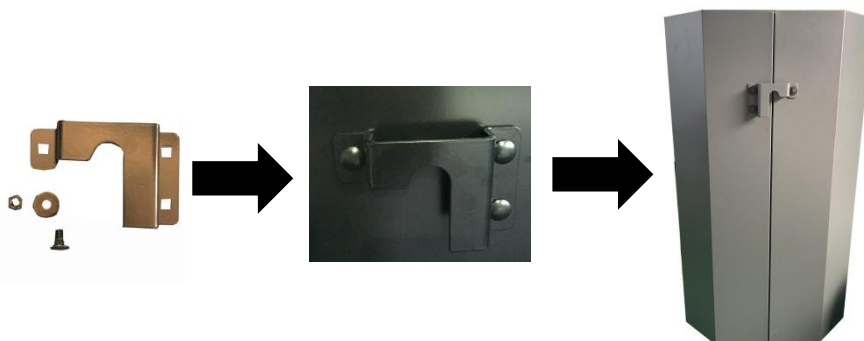

Krok 27: Položte nádobu na bok. S pomocí další osoby zarovnejte nádobu se základnou s připevněnými kolečky. Pomocí (22x) šroubů do plechu M5 nádobu a základnu spojte.



Krok 28: (22x) Plastovými záslepkami zakryjte všechny (22x) šrouby.



Krok 29: Po dokončení montáže naneste silikon (není součástí dodávky) dovnitř nádoby na horní i spodní okraj. Nádoby utěsníte a zabráníte jakýmkoliv únikům vzduchu.

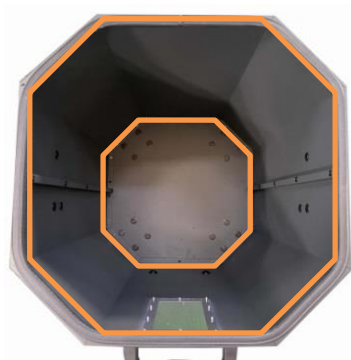

Krok 30: Připevněte izolační těsnění k hornímu okraji nádoby. Odstraňte přebytečné těsnění.

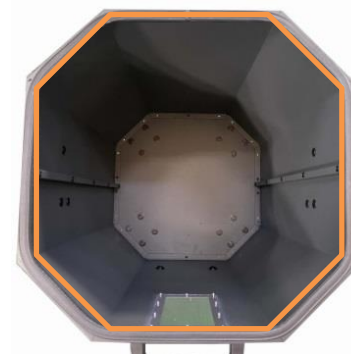

Krok 31: Vložte odpadní vak do odpadní nádoby. Vak rozprostřete po celé nádobě.



Krok 32: Sestavte vnitřní část odpadní nádoby pomocí (24x) šroubů 3/16"x1/2" a (24x) matic 3/16". Vložte vnitřní část do odpadní nádoby s odpadním vakem.

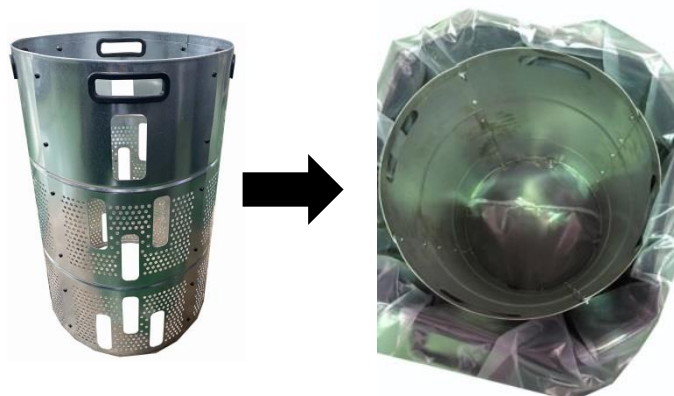

Krok 33: Zvedněte madlo pro rychlé upnutí nádoby. Zasuňte odpadní nádobu a zarovnejte ji. Madlo stlačte dolů. Nádoba je nyní utěsněna a připravena k použití.



Krok 34: Při zarovnávání nádoby se ujistěte, že levá i pravá část nádoby sedí ve zvedacím mechanismu (A). Nesprávné zarovnání (B) nádoby může vést ke špatnému těsnění a následně ke špatnému odsávání.



A



B

Krok 35: Pomocí bílého plastového čepu můžete nastavit míru detekce plné odpadní nádoby. Zasuňte hrot čepu do horního konce čidla.

Otáčením po směru hodinových ručiček snížíte míru detekce plné odpadní nádoby (méně odpadu v nádobě).

Otáčením proti směru hodinových ručiček zvýšíte míru detekce plné odpadní nádoby (více odpadu v nádobě).

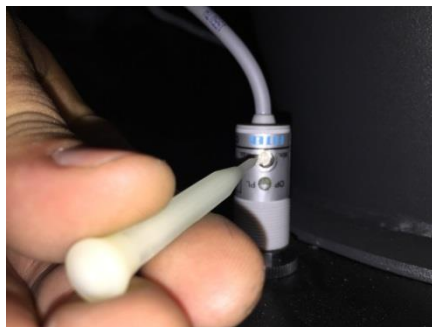

Krok 36: Připevněte redukci odsávání s 2 otvory pomocí (3x) šroubů do plechu M4x12mm. Do každého otvoru redukce vložte gumové krytky. Montáž je nyní dokončena.

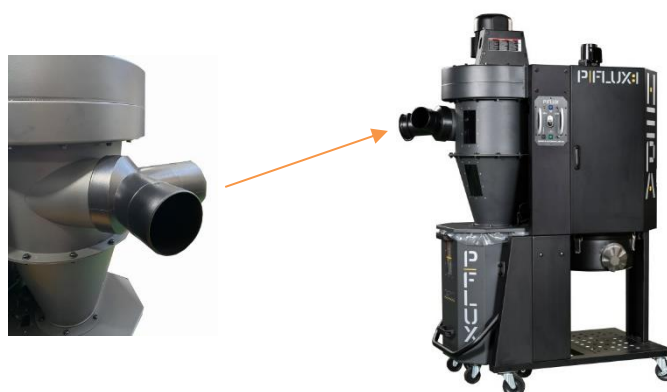

5.3 Práce se strojem

1. Sejměte gumovou krytku z připojeného odsávání. Zkontrolujte všechny části připojeného odsávání, aby byl zajištěný dostatečný průtok vzduchu.

Upozornění! Nespouštějte odsavač, pokud jsou všechna hradítka odsávání uzavřená!

2. Zkontrolujte, zda není napájení poškozené a zda je správně připojeno.

3. Zkontrolujte okolí stroje. Během používání se nesmí provádět žádné opravy nebo údržba stroje!

4. Pro spuštění stiskněte tlačítko ON na kontrolním panelu nebo na spárovaném dálkovém ovladači.

5. Pro vypnutí stiskněte tlačítko OFF na kontrolním panelu nebo na spárovaném dálkovém ovladači.

6. Údržba a kontrola

Varování! Opravy a údržbu provádějte jen tehdy, pokud je stroj odpojený od napájení. Údržbu provádějte pravidelně.

Před každým použitím stroje zkontrolujte, zda nejsou součásti uvolněné nebo poškozené a napájení opotřebené nebo poškozené. Stroj nepoužívejte, dokud nejsou tyto vady odstraněny. **Po každém použití** vysajte prach a odpadový materiál ze stroje a okolí. Stroj otřete suchým hadrem.

Pravidelně provádějte následující údržbu:

- Zkontrolujte těsnění.
- Očistěte filtr a jeho součásti.

6.1 Vyprázdnění odpadní nádoby

Pravidelně kontrolujte obsah odpadní nádoby a podle potřeby ho vyprázdňte. Obsah zkontrolujete hledítkem nebo vysunutím nádoby.

1. Zvedněte madlo pro rychlé upnutí odpadní nádoby, aby se odpadní nádoba spustila na podlahu.

2. Vysuňte ji ze stroje, zkontrolujte a vyprázdňte dle potřeby.

6.2 Vyprázdnění koncového uzávěru filtru

Pravidelně kontrolujte koncový uzávěr filtru. Pokud je plný z více než třetiny, vyprázdněte jej.

Pokud je koncový uzávěr filtru příliš plný, může dojít k opětovnému nasávání prachu zpět do filtru. Omezí se tak proudění vzduchu a vy můžete být vystaveni zdraví nebezpečným částicím.

1. Uvolněte (4x) spony kolem koncového uzávěru filtru a vyjměte jej.
2. Uzávěr vyprázdněte a poté znovu připevněte pomocí spon.

6.3 Čištění HEPA filtru

HEPA filtr se automaticky čistí každých 10 minut po dobu 10 sekund ve směru hodinových ručiček a 10 sekund proti směru hodinových ručiček. Automatické čištění také proběhne vždy, když stroj vypnete. Během procesu čištění svítí na kontrolním panelu žlutý LED indikátor Čištění HEPA filtru.

Žlutý LED indikátor Čištění HEPA filtru může také blikat v jednom dlouhém a dvou krátkých intervalech, pokud je potřeba HEPA filtr vyměnit.

Při častém používání doporučujeme filtr pravidelně čistit stlačeným vzduchem, aby byla zachována účinnost filtrace a dlouhá životnost.

1. Vyprázdněte koncový uzávěr filtru.
2. Otevřete oba kryty filtru. Připojte odsávací hadici, která vede z adaptéru odsávání ke koncovému uzávěru filtru.
3. Stroj zapněte a nechte ho v provozu.
4. Vyfoukejte filtr z vnější strany stlačeným vzduchem.
5. Stroj vypněte a opět vyprázdněte koncový uzávěr.

6.4 Výměna HEPA filtru

Pro udržení dobré kvality vzduchu ve vaší dílně a zajištění správné filtrace by měl být filtr HEPA vyměněn zhruba po 2000 hodinách provozu (při provozu 8 hodin/den x 250 dní = 2000 hodin). Po dosažení 2000 hodin provozu začne LED indikátor Čištění HEPA filtru nepřetržitě blikat v jednom dlouhém a dvou krátkých intervalech. Pro výměnu HEPA filtru se obraťte na svého dodavatele.

Pro vyjmutí HEPA filtru proveďte následující kroky. Odpojte stroj od napájení!

1. Uvolněte (4x) spony kolem koncového uzávěru filtru. Uzávěr odložte stranou.
2. Ze spodní části hřídele odstraňte šroub rotační hřídele pomocí 12 mm klíče a (4x) šrouby spojující spodní část s filtrem.
3. Hřídel vysuňte a všechny součástky odložte stranou.
4. Otevřete kryty filtru a uvolněte páskovou svorku na vrchní části filtru. Filtr ze spodu přidržujte.
5. HEPA filtr vyjměte a vyměňte za nový. Pro montáž nového HEPA filtru výše uvedené kroky zopakujte v opačném pořadí.
6. Po výměně HEPA filtru stiskněte pětkrát tlačítko pro spárování. Nyní je indikátor vynulovaný.

7. Příslušenství

Doporučené příslušenství naleznete na webu IGM.

Varování! Montáž neschváleného příslušenství může způsobit poškození stroje a vážné zranění. Používejte pouze příslušenství doporučené společností IGM pro tento stroj.

8. Řešení problémů

Stroj se nespouští nebo se vypíná jistič. Možná příčina:	Možné řešení:
<ol style="list-style-type: none">1) Napájení je vypnuto nebo je vadné.2) Pojistka/jistič je vypálená/vypnutá.3) Vadné dálkové ovládání.4) Dálkový přijímač je vadný.5) Nesprávně zapojené připojení motoru.6) Hlavní vypínač na přístrojové desce je vypnutý.7) Přerušovaný kontakt/vysoký odpor.8) Vadný vypínač. Vada na motoru.	<ol style="list-style-type: none">1) Ujistěte se, že je napájení zapnuto a zda má správné napětí.2) Vybavte správným jističem, zapněte jistič.3) Vyměňte baterie; ujistěte se, že na stroj vidíte a jste v dosahu signálu.4) Zkontrolujte obvodovou desku přijímače; vyměňte, najdete-li vadu.5) Přepojte nebo zavolejte certifikovaného servisního technika nebo elektrikáře.6) Nechte motor vychladnout, zajistěte dostatečnou ventilaci stroje, resetujte.7) Zkontrolujte, zda nejsou dráty přerušené nebo špatně připojené, podle potřeby je opravte.8) Vyměňte spínač. Otestujte/opravte/vyměňte.
Nadměrné vibrace nebo hluk během provozu. Možná příčina:	Možné řešení:
<ol style="list-style-type: none">1) Volná součástka.2) Uvolněný nebo porouchaný držák motoru.3) Ventilátor zasahuje kryt.4) Opotřebená ložiska motoru.	<ol style="list-style-type: none">1) Zkontrolujte a dotáhněte všechny šrouby/matice.2) Utáhněte nebo vyměňte podle potřeby.3) Zkontrolujte ventilátor a kryt; vyměňte.4) Hřídel ručně otočte. Zkontrolujte, zda se nezadrhává nebo není příliš volná, popřípadě vyměňte ložiska.

<p>Stroj pracuje příliš hlasitě, vibruje a vychází z něj opakovaný hluk. Možná příčina:</p> <ol style="list-style-type: none"> 1) Stroj stojí na nerovném povrchu. 2) Poškozený/nevyvážený ventilátor. 3) Volné spoje. 4) Ventilátor je uvolněný. 5) Ventilátor zasahuje kryt. 	<p>Možné řešení:</p> <ol style="list-style-type: none"> 1) Umístěte stroj na rovný povrch. 2) Zkontrolujte, zda není ventilátor ohnutý, uvolněný nebo jinak poškozený. 3) Zkontrolujte a dotáhněte všechny upevňovací prvky. 4) Vyměňte motor a ventilátor. 5) Zkontrolujte ventilátor a kryt; vyměňte.
<p>Cyklonový odsavač neodsává dostatečně nebo vůbec; slabý výkon. Možná příčina:</p> <ol style="list-style-type: none"> 1) Odpadní nádoba nebo koncový uzávěr filtru je plný. Filtr je zanesený. 2) Ucpané vedení vzduchu. 3) Vedení odsávání je příliš dlouhé nebo má příliš moc ostrých zatočení. 4) Mokré dřevo ucpalo vedení. 5) Úniky v potrubí nebo příliš mnoho otevřených hradítek. 6) Nedostatečná průtoková rychlost v hlavní odsávací trubici. 7) Nevhodná velikost vedení odsávání, spojek nebo přepážek. 	<p>Možné řešení:</p> <ol style="list-style-type: none"> 1) Vyprázdněte odpadní nádobu nebo koncový uzávěr filtru. Vyčistěte filtr. 2) Vyčistěte hrdlo odsavače. 3) Posuňte odsávání blíže k odsávanému stroji. Upravte vedení odsávání a odstraňte jakékoliv ostré ohyby vedení. 4) Používejte řezivo s obsahem vlhkosti menším než 20 %. 5) Opravte všechny netěsnosti vedení a uzavřete všechny nepoužívaná hradítka. 6) Průtokovou rychlost můžete zvýšit otevřením 1 nebo 2 hradítek na různých rozbočkách odsávání. 7) Změňte velikost vedení a samotné upevnění a uchycení vedení.
<p>Odsavač fouká do vzduchu piliny. Možná příčina:</p> <ol style="list-style-type: none"> 1) Pásková svorka nebo svorka koncového uzávěru filtru jsou uvolněné. 2) Uvolněné nebo poškozené těsnění. 	<p>Možné řešení:</p> <ol style="list-style-type: none"> 1) Znovu sevřete a zajistěte správné utěsnění. 2) Vyměňte těsnění.

9. Schéma zapojení

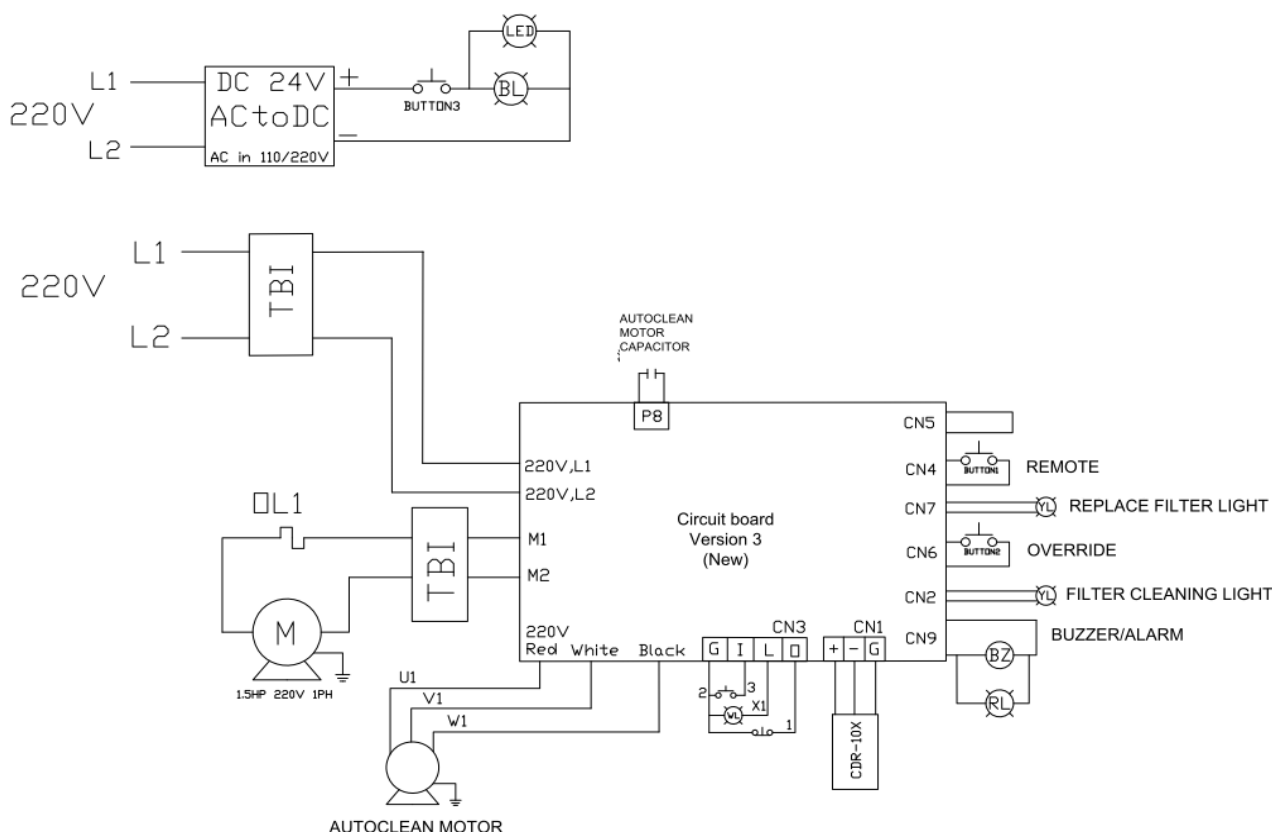

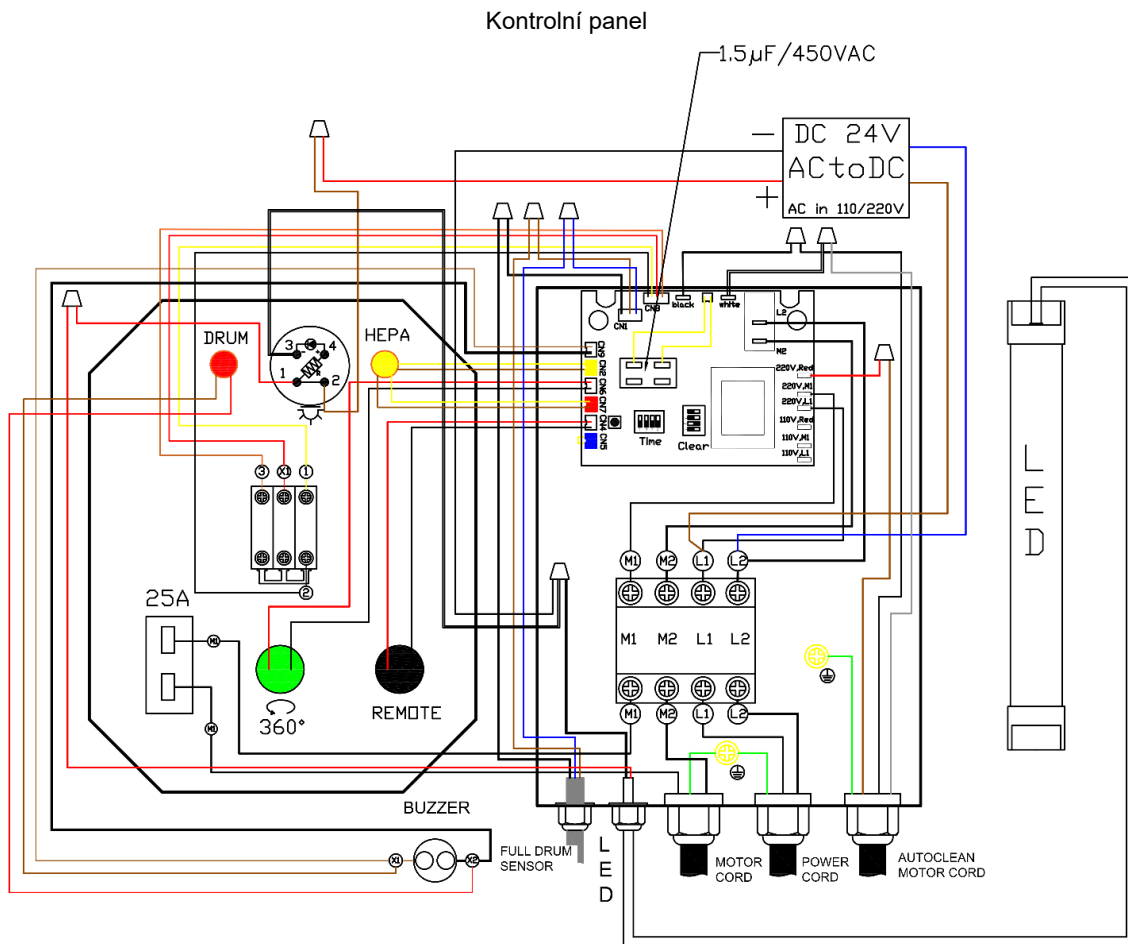

Motor automatického čištění

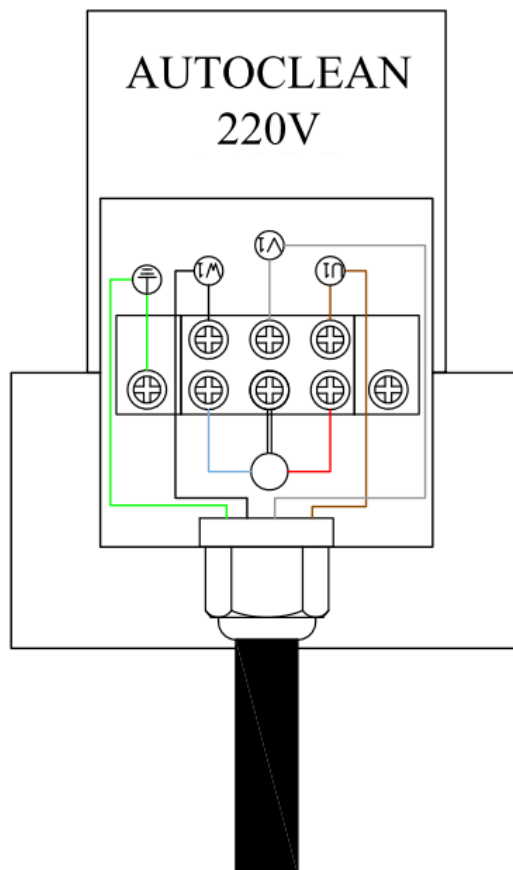

10. Seznam součástí

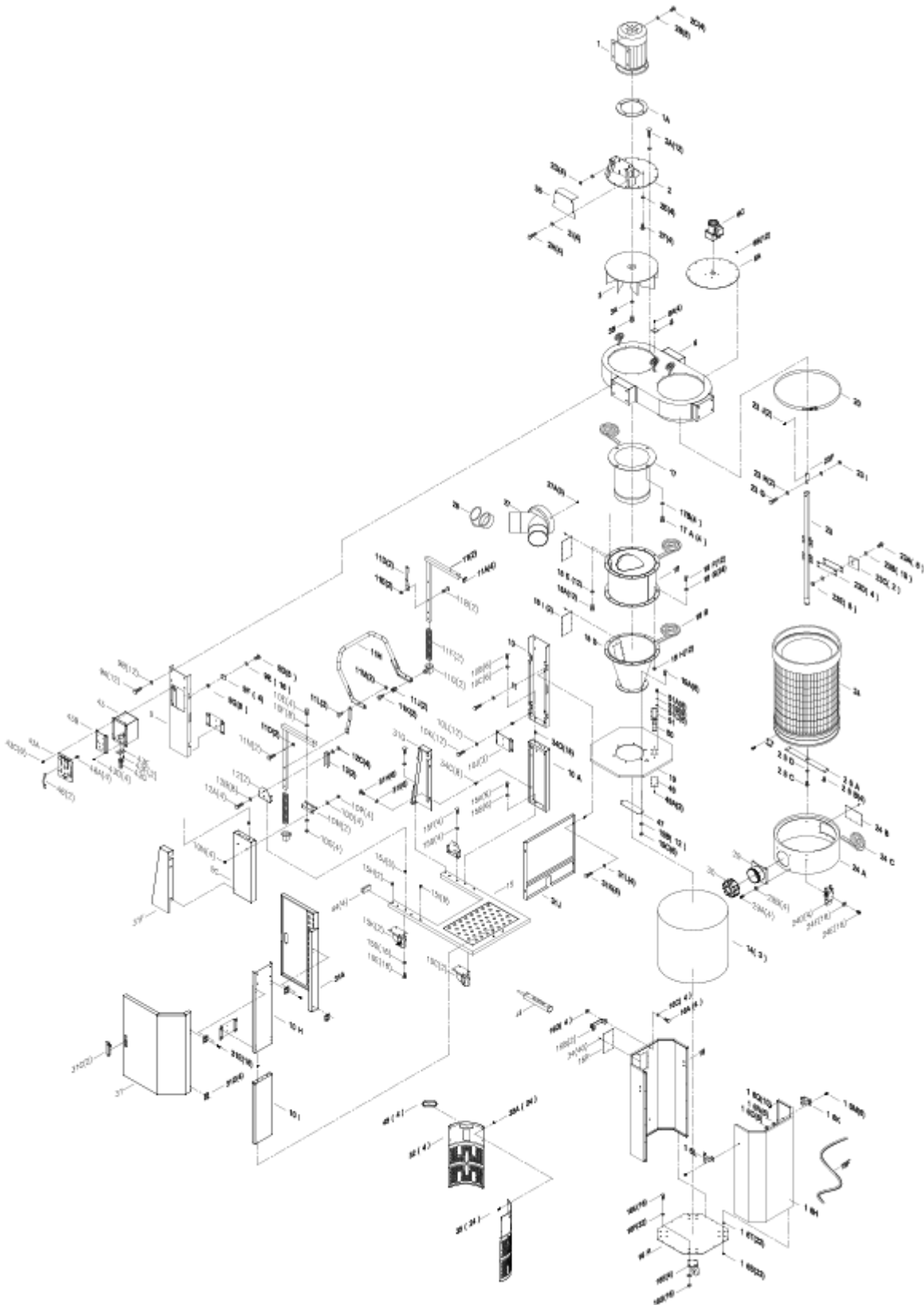

ODDÍL A
(Pohled zblízka)

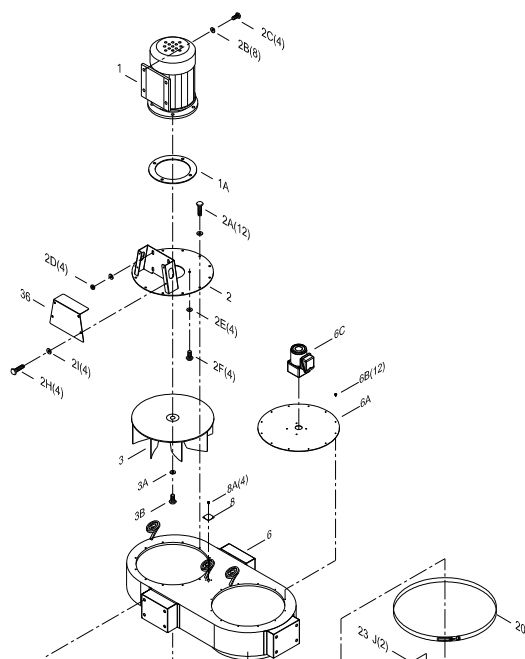

Ventilátor, motor a spínač

ODDÍL B
(Pohled zblízka)

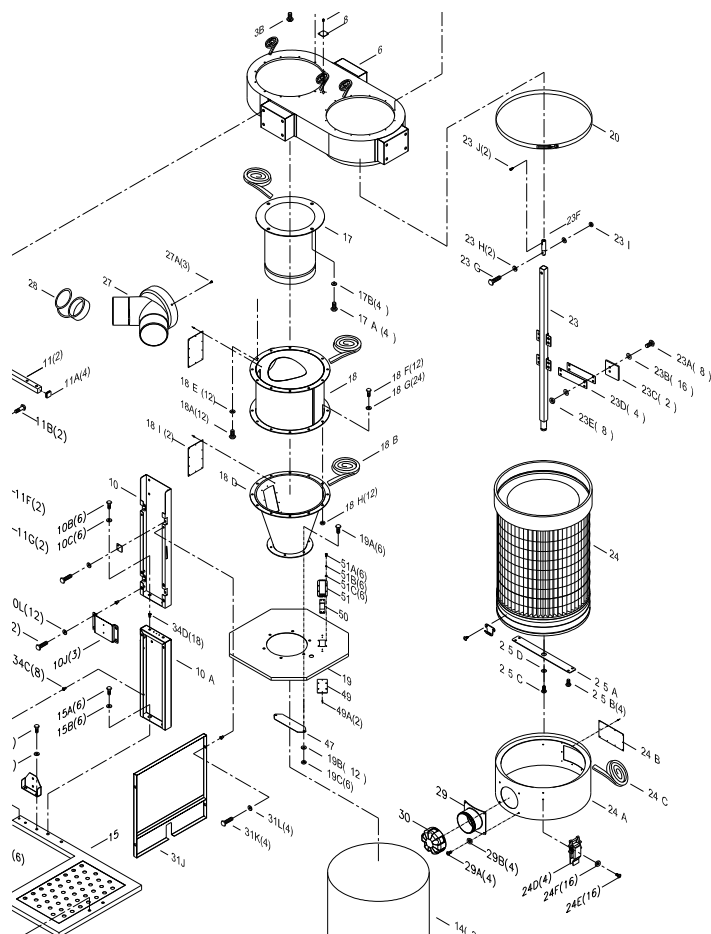

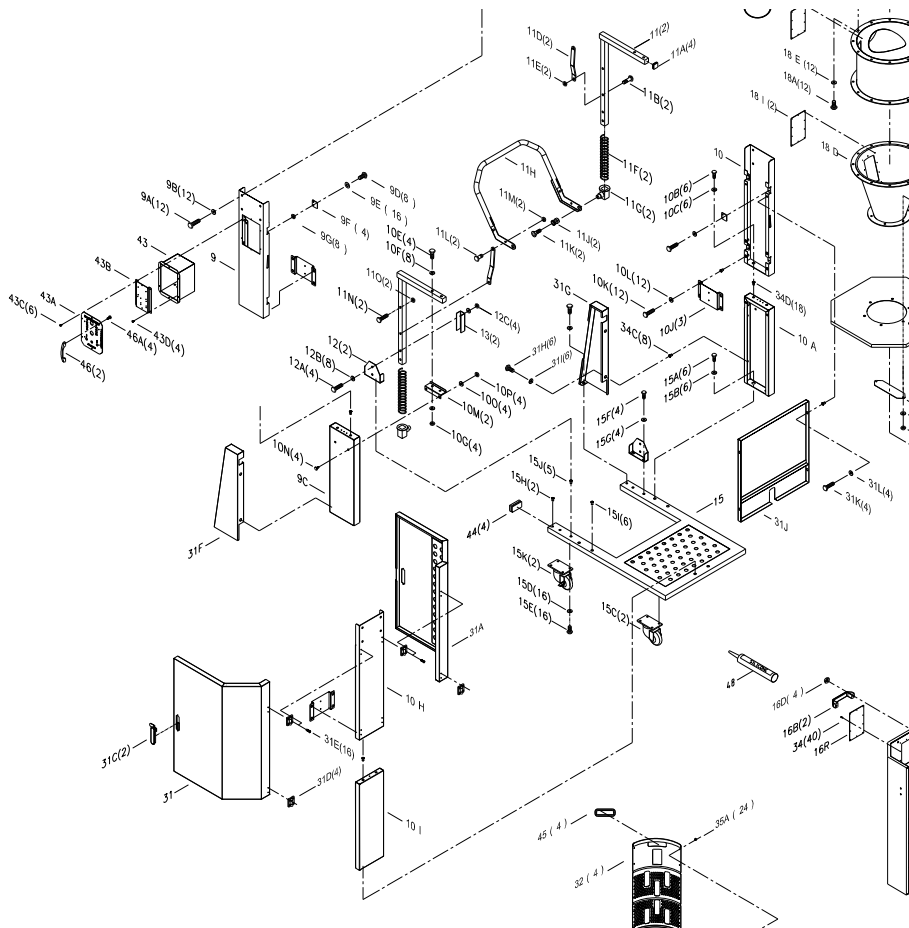
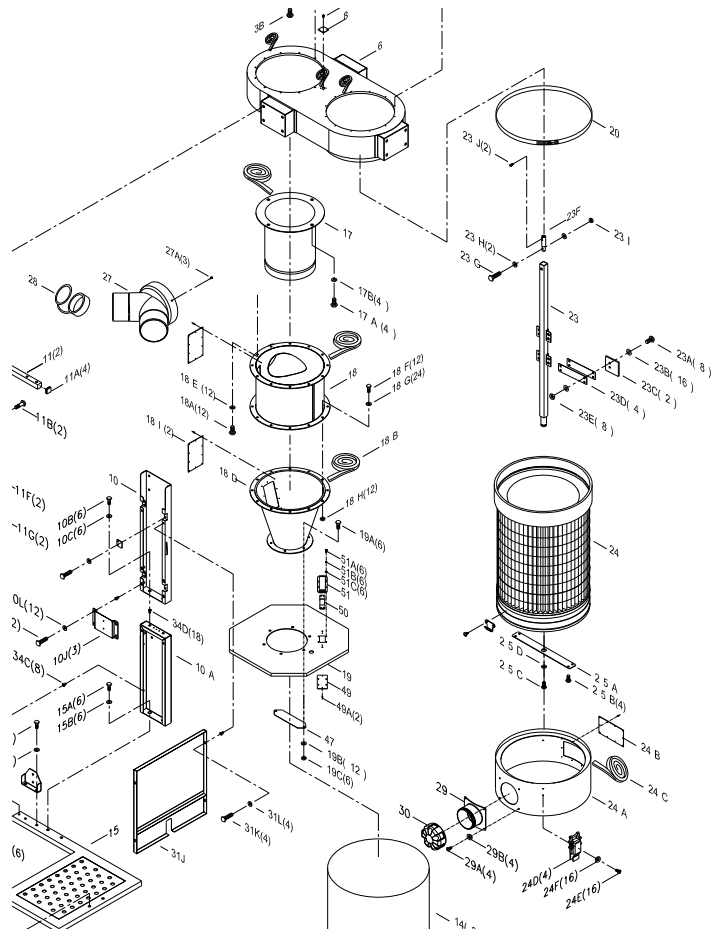

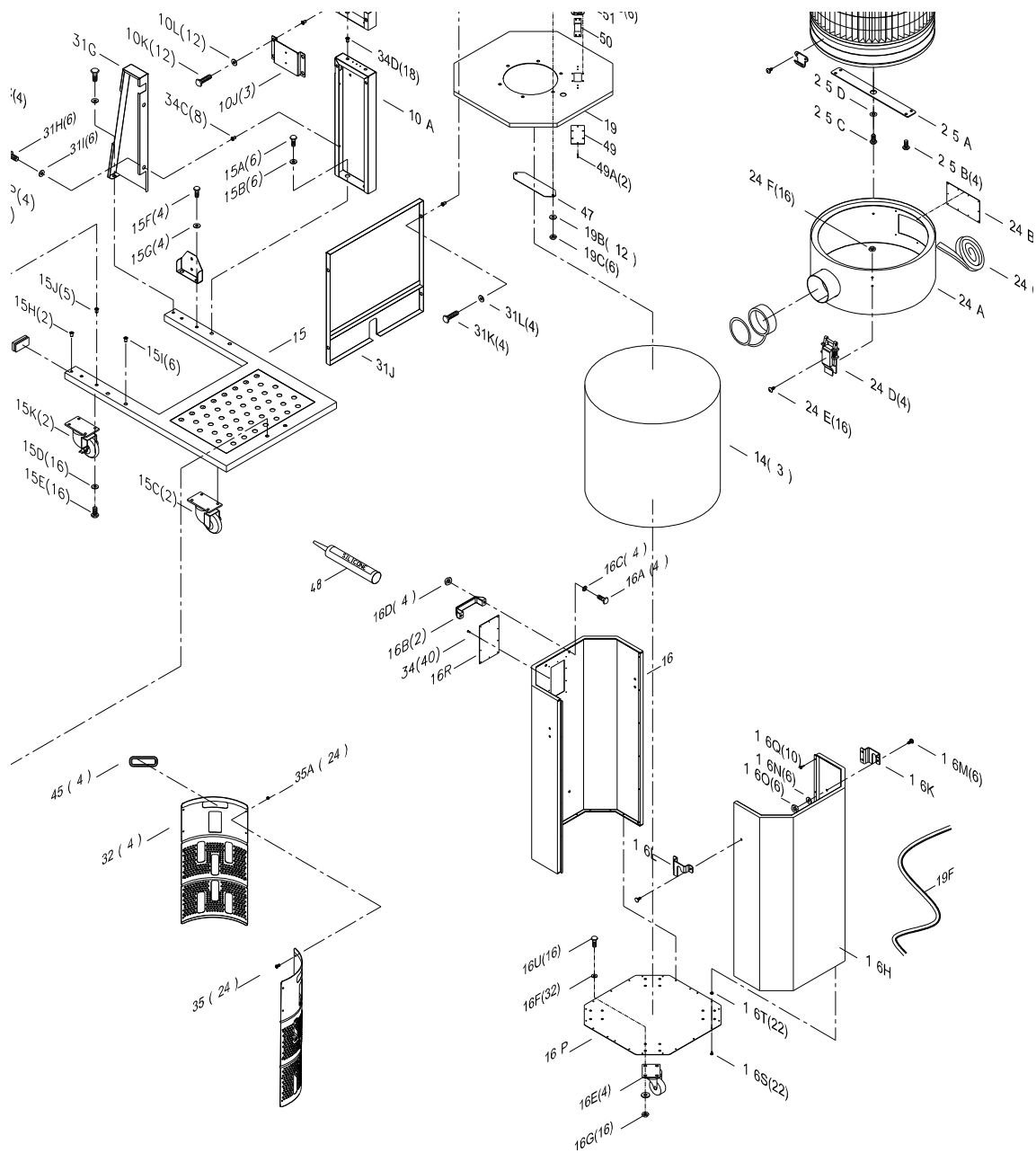

Parts List

No	Part Number	Description	QTY	No	Part Number	Description	QTY
1	PDCPF15110-1	MOTOR 1.5HP	1	9E	PDCPF15110-9E	FLAT WASHER 1/4"x13x1mm	16
1A	PDCPF15110-1A	MOTOR GASKET	1	9F	PDCPF15110-9F	DOOR STOP PLATE	4
2	PDCPF15110-2	MOTOR SUPPORT BASE	1	9G	PDCPF15110-9G	HEX NUT 1/4"	8
2A	PDCPF15110-2A	HEX LOCK BOLT 5/16" x 5/8"	12	10	PDCPF15110-10V2	TOP UPRIGHT SUPPORT A V2.2021	1
2B	PDCPF15110-2B	FLAT WASHER 3/8"x23x2mm	8	10A	PDCPF15110-10A	LOWER UPRIGHT SUPPORT THREE DOT	1
2C	PDCPF15110-2C	HEX BOLT 3/8" x 1"	4	10B	PDCPF15110-10B	HEX BOLT 5/16" x 3/4"	6
2D	PDCPF15110-2D	HEX NUT 3/8"	4	10C	PDCPF15110-10C	FLAT WASHER 5/16"x18x2mm	6
2E	PDCPF15110-2E	FLAT WASHER 5/16"x18x2mm	4	10E	PDCPF15110-10E	HEX BOLT 5/16" x 1-3/4"	4

No	Part Number	Description	QTY	No	Part Number	Description	QTY
2F	PDCPF15110-2F	HEX BOLT 5/16" x 3/4"	4	10F	PDCPF15110-10F	FLAT WASHER 5/16"x18x2mm	8
2H	PDCPF15110-2H	HEX BOLT 1/4" x 3/4"	4	10G	PDCPF15110-10G	HEX NUT 5/16"	4
2I	PDCPF15110-2I	FLAT WASHER 1/4"x19x1mm	4	10H	PDCPF15110-10H	TOP UPRIGHT SUPPORT ONE DOT (1A)	1
3	PDCPF15110-3	FAN 340mm	1	10I	PDCPF15110-10I	LOWER UPRIGHT SUPPORT ONE DOT	1
3A	PDCPF15110-3A	FLAT WASHER 5/16"x30x3mm	1	10J	PDCPF15110-10J	UPRIGHT SUPPORT REINFORCEMENT PLATE	3
3B	PDCPF15110-3B	HEX BOLT 5/16"x3/4"	1	10K	PDCPF15110-10K	HEX BOLT 5/16" x 3/4"	12
6	PDCPF15110-6	DUST CHUTE	1	10L	PDCPF15110-10L	FLAT WASHER 5/16"x18x2mm	12
6A	PDCPF15110-6A	CANISTER COVER PLATE	1	10M	PDCPF15110-10M	FOOT PEDAL BAR SUPPORT	2
6B	PDCPF15110-6B	SHEET METAL THREAD BOLT 3/16" x 1/2"	12	10N	PDCPF15110-10N	CARRIAGE BOLT 5/16"x1/2"	4
6C	PDCPF15110-6C	AUTO CLEAN MOTOR	1	10O	PDCPF15110-10O	FLAT WASHER 5/16"x18x2mm	4
8	PDCPF15110-8	COVER PLATE	1	10P	PDCPF15110-10P	HEX NUT 5/16"	4
8A	PDCPF15110-8A	SHEET METAL THREAD BOLT M4x12mm	4	11	PDCPF15110-11	FOOT PEDAL BAR	2
9	PDCPF15110-9V2	TOP UPRIGHT SUPPORT B V2.2021	1	11A	PDCPF15110-11A	PLUG 25, 25	4
9A	PDCPF15110-9A	HEX BOLT 5/16" x 3/4"	12	11B	PDCPF15110-11B	HEX BOLT 3/8"	2
9B	PDCPF15110-9B	FLAT WASHER 5/16"x18x2mm	12	11D	PDCPF15110-11D	MOVEABLE SUPPORT BRACE	2
9C	PDCPF15110-9C	LOWER UPRIGHT SUPPORT TWO DOT (3B)	1	11E	PDCPF15110-11E	HEX LOCK NUT 3/8"	2
9D	PDCPF15110-9D	HEX BOLT 1/4"x5/8"	8	11F	PDCPF15110-11F	SPRING 42mm x 242mm	2
11G	PDCPF15110-11G	SKID BLOCK	2	16	PDCPF15110-16V2	OCTAGON DRUM FRONT PANEL V2.2021	1
11H	PDCPF15110-11H	OCTAGON DRUM FOOT PEDAL	1	16A	PDCPF15110-16A	FLAT HEAD PHILIPS BOLT 5/16"x3/4"	4
11J	PDCPF15110-11J	TOPPING 24x30mm	2	16B	PDCPF15110-16B	HANDLE	2
11K	PDCPF15110-11K	HEX BOLT M8x30mm	2	16C	PDCPF15110-16C	FLAT WASHER 5/16"x23x2mm	4
11L	PDCPF15110-11L	HEX BOLT 3/8"	2	16D	PDCPF15110-16D	HEX NUT 5/16"	4
11M	PDCPF15110-11M	HEX LOCK NUT 3/8"	2	16E	PDCPF15110-16E	DRUM CASTER 3"	4
11N	PDCPF15110-11N	HEX BOLT 3/8" x 1-1/2"	2	16U	PDCPF15110-16U	HEX BOLT 5/16" x 3/4"	16
11O	PDCPF15110-11O	HEX LOCK NUT 3/8"	2	16F	PDCPF15110-16F	FLAT WASHER 5/16"x18x2mm	32
12	PDCPF15110-12	TRIANGULAR SUPPORT PLATE	2	16G	PDCPF15110-16G	HEX NUT 5/16"	16
12A	PDCPF15110-12A	HEX BOLT 5/16" x 1-3/4"	4	16H	PDCPF15110-16HV2	OCTAGON DRUM BACK PANEL V2.2021	1
12B	PDCPF15110-12B	FLAT WASHER 5/16"x18x2mm	8	16K	PDCPF15110-16K	LEFT SIDE PLATE	1

No	Part Number	Description	QTY	No	Part Number	Description	QTY
12C	PDCPF15110-12C	HEX NUT 5/16"	4	16L	PDCPF15110-16L	RIGHT SIDE PLATE	1
13	PDCPF15110-13	LOWER SUPPORT PLATE	2	16M	PDCPF15110-16M	CARRIAGE BOLT 1/4" x 1/2"	6
14	PDCPF15110-14V2	PLASTIC BAG 610 x 1200mm	3	16N	PDCPF15110-16N	FLAT WASHER 1/4"x19x2mm	6
15	PDCPF15110-15	BASE	1	16O	PDCPF15110-16O	HEX NUT 1/4"	6
15A	PDCPF15110-15A	HEX BOLT 3/8" x 3/4"	6	16P	PDCPF15110-16PV2	OCTAGON DRUM BASE PANEL V2.2021	1
15B	PDCPF15110-15B	FLAT WASHER 3/8" x 23 x 2mm	6	16R	PDCPF15110-16RV2	WINDOW V2.2021	1
15C	PDCPF15110-15C	SWIVEL CASTER 4"	2	16S	PDCPF15110-16SV2	M5 SHEET METAL BOLTS	22
15D	PDCPF15110-15D	FLAT WASHER 5/16"x18x2mm	16	16T	PDCPF15110-16TV2	PLASTIC BOLT END CAP	22
15E	PDCPF15110-15E	HEX BOLT 5/16" x 3/4"	16	16Q	PDCPF15110-16Q	THREAD BOLT M4 x 12mm	12
15F	PDCPF15110-15F	HEX BOLT 5/16" x 3/4"	4	17	PDCPF15110-17	INTAKE CYLINDER	1
15G	PDCPF15110-15G	FLAT WASHER 5/16"x18x2mm	4	17A	PDCPF15110-17A	HEX BOLT 5/16" x 5/8"	4
15H	PDCPF15110-15H	RIVET NUT 1/4"	2	17B	PDCPF15110-17B	FLAT WASHER 5/16"x18x2mm	4
15I	PDCPF15110-15I	RIVET NUT 3/8"	6	18	PDCPF15110-18	CYCLONE BARREL	1
15J	PDCPF15110-15J	RIVET NUT 5/16"	5	18A	PDCPF15110-18A	HEX BOLT 5/16" x 3/4"	12
15K	PDCPF15110-15K	SWIVEL CASTER W/BRAKES 4"	2	18B	PDCPF15110-18B	FOAM TAPE 3 x 6mm x 1M	1
18D	PDCPF15110-18DV2	CYCLONE FUNNEL V2.2021	1	24D	PDCPF15110-24D	LATCH #98	4
18E	PDCPF15110-18E	FLAT WASHER 5/16"x18x2mm	12	24E	PDCPF15110-24E	SHEET METAL BOLT 3/16"x3/8"	16
18F	PDCPF15110-18F	HEX BOLT 5/16" x 3/4"	12	24F	PDCPF15110-24F	HEX NUT 3/16"	16
18G	PDCPF15110-18G	FLAT WASHER 5/16"x18x2mm	24	25A	PDCPF15110-25A	ROTATION SHAFT BASE	1
18H	PDCPF15110-18H	HEX NUT 5/16"	12	25B	PDCPF15110-25B	SHEET METAL PHILIP BOLT 3/16" x 3/4"	4
18I	<i>PDCPF15110-18I</i>	WINDOW	2	25C	PDCPF15110-25C	HEX BOLT 5/16" x 3/4"	1
19	PDCPF15110-19V2	OCTAGON DRUM LID V2.2021	1	25D	PDCPF15110-25D	FLAT WASHER 5/16" x 23 x 2mm	1
19A	PDCPF15110-19A	HEX BOLT 5/16" x 3/4"	6	27	PDCPF15110-27	INTAKE SPLITTER 6" x 4" x 2	1
19B	PDCPF15110-19B	FLAT WASHER 5/16"x18x2mm	12	27A	PDCPF15110-27A	SHEET METAL BOLT M4 x 12mm	3
19C	PDCPF15110-19C	HEX NUT 5/16"	6	28	PDCPF15110-28	RUBBER CAP 4" FOR INTAKE	1
19F	PDCPF15110-19F	RUBBER GASKET 1400mm	1	29	PDCPF15110-29	PLASTIC BASE CONNETOR	1
20	PDCPF15110-20	BAND CLAMP 400mm	1	29A	PDCPF15110-29A	PH HD BOLT 3/16" x 3/8"	4
23	PDCPF15110-23V2	ROTATION SHAFT V2.2021	1	29B	PDCPF15110-29B	HEX NUT 3/16"	4
23A	PDCPF15110-23A	HEX BOLT 1/4" x 5/8"	8	30	PDCPF15110-30	PLASTIC CAP 4" FOR END CAP	1
23B	PDCPF15110-23B	FLAT WASHER 1/4" x 13 x 1mm	16	31	PDCPF15110-31	CANISTER FILTER SHIELD DOOR-1	1
23C	PDCPF15110-23C	PADDLE	2	31A	PDCPF15110-31A	CANISTER FILTER SHIELD DOOR-2	1

No	Part Number	Description	QTY	No	Part Number	Description	QTY
23D	PDCPF15110-23D	PADDLE BRANCH	4	31C	PDCPF15110-31C	DOOR HANDLE	2
23E	PDCPF15110-23E	HEX LOCK NUT 1/4"	8	31D	PDCPF15110-31D	HINGE	4
23F	PDCPF15110-23F	ROTATION SHAFT CONNECTION	1	31E	PDCPF15110-31E	HEX BOLT M5x10mm	16
23G	PDCPF15110-23G	HEX BOLT 5/16" x 1-1/2"	1	31F	PDCPF15110-31F	COVER PLATE RIGHT	1
23H	PDCPF15110-23H	FLAT WASHER 5/16"x18x2mm	2	31G	PDCPF15110-31G	COVER PLATE LEFT	1
23I	PDCPF15110-23I	HEX LOCK NUT 5/16"	1	31H	PDCPF15110-31H	HEX BOLT 1/4"x3/4"	6
24	PDCPF15110-24	HEPA FILTER 400 x 500mm	1	31I	PDCPF15110-31I	FLAT WASHER 1/4"x19x1mm	6
24A	PDCPF15110-24A	HEPA END CAP	1	31J	PDCPF15110-31J	CANISTER FILTER SHIELD	1
24B	PDCPF15110-24B	WINDOW	1	31K	PDCPF15110-31K	HEX BOLT 1/4"x3/4"	4
24C	PDCPF15110-24C	FOAM TAPE 5x20mmx1.3M	1	31L	PDCPF15110-31L	FLAT WASHER 1/4"x19x1mm	4
32	PDCPF15110-32	DRUM INSERT	4	43G	PDCPF15110-43G	BUZZER/ALARM	1
34	PDCPF15110-34	RIVET	40	44	PDCPF15110-44	PLUG 30x60mm	4
34C	PDCPF15110-34C	RIVET NUT 1/4"	8	45	PDCPF15110-45	RUBBER HANDLE FOR DRUM INSERT	4
34D	PDCPF15110-34D	RIVET NUT 5/16"	18	46	PDCPF15110-46	CONTROL PANDLE HANDLE	2
35	PDCPF15110-35	SHEET METAL BOLT 3/16"x1/2"	24	46A	PDCPF15110-46A	PHILIP HD BOLT M4x6mm	4
35A	PDCPF15110-35A	NUT 3/16"	24	47	PDCPF15110-47	CROSSBAR	1
36	PDCPF15110-36	MOTOR SWITCH SUPPORT BASE COVER PLATE	1	48	PDCPF15110-48	SILICONE (not included)	1
43	PDCPF15110-43V2	CONTROL BOX V2.2021	1	49	PDCPF15110-49	LED WINDOW	1
43A	PDCPF15110-43AV2	CONTROL PANEL V2.2021	1	49A	PDCPF15110-49A	RIVET 3-2	2
43B	PDCPF15110-43BV2	CONTROL PANEL SUPPORT PLATE V2.2021	1	50	PDCPF15110-50	LED LIGHT	1
43C	PDCPF15110-43C	ROUND HEAD BOLT M4x10mm	6	51	PDCPF15110-51	LED LIGHT COVER	1
43D	PDCPF15110-43D	PHILIP HD BOLT M4x6mm	4	51A	PDCPF15110-51A	PHILIP HD BOLT M4x10mm	6
43E	PDCPF15110-43E	BUZZER SUPPORT PLATE	1	51B	PDCPF15110-51B	FLAT WASHER 3/16"x12x1mm	6
43F	PDCPF15110-43F	PHILIP HD BOLT M4x6mm	2	51C	PDCPF15110-51C	HEX NUT M4	6
				52	PDCCFPF-ICV3	Circuit Board (Gen 2,V3) (not shown)	1